

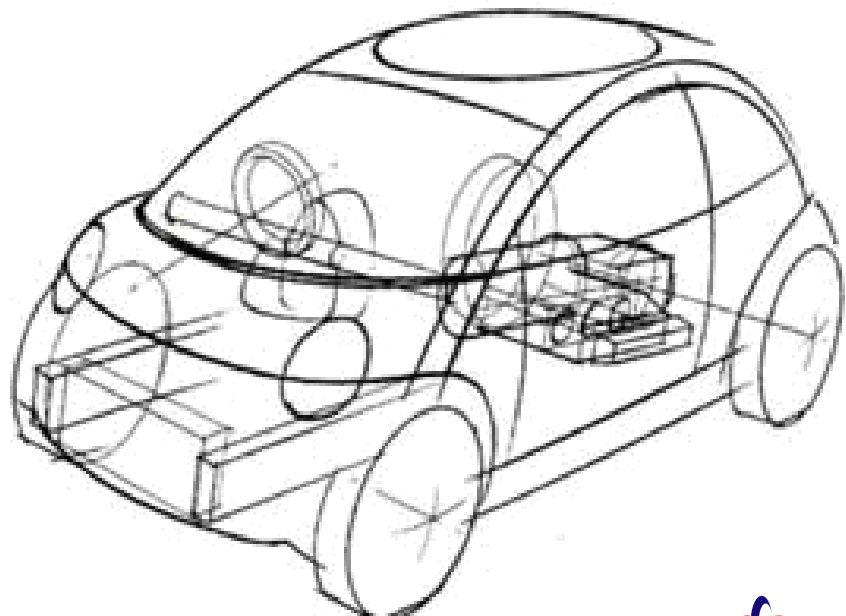

AUTOSYMPO 2014



EVROPSKÁ UNIE
EVROPSKÝ FOND PRO REGIONÁLNÍ ROZVOJ
INVESTICE DO VAŠÍ BUDOUCNOSTI



5. - 6. listopadu 2014, Hotel Academic
Tyršovo nám. 2222, 252 63 Roztoky u Prahy

Vážení přátelé,

tradiční AUTOSYMPO se v roce 2014 podruhé pořádá jako celostátní dvoudenní akce s podporou **FISITA**, světové federace společností automobilových inženýrů a techniků. AUTOSYMPO 2014 je **místem setkání odborníků z oblasti výzkumu a výroby, legislativy** a všech těch, kteří se zabývají silniční dopravou a životním prostředím na celostátní, regionální i zcela lokální úrovni. Jde tak o velmi široké fórum pro výměnu zkušeností a pro konfrontaci záměrů a praktických výsledků.

Pořadatelé a odborní garanti symposia na stále velmi diskutované aktuální téma „**Alternativy pohonu automobilů**“ jsou:

- Česká automobilová společnost (CAS-SAE) – Ing. Ondřej VACULÍN, PhD.
- ČVUT v Praze, Fakulta strojní – Prof. Ing. Jan MACEK, DrSc.

Spolupracujícími organizacemi jsou:

- Agentura CzechInvest
- AutoSAP (AIA) - Sdružení automobilového průmyslu
- Společnost Leaseplan CZ

Odborný program celodenní **konference** prvního dne je určen především pro **širokou veřejnost a příslušné organizace státní správy**.

Specifický program celodenního **kolokvia** druhého dne je **rekapitulací výsledků práce pracovníků automobilového výzkumu a vývoje v roce 2014 v rámci projektu „Centrum kompetence automobilového průmyslu Josefa Božka“**.

AUTOSYMPO 2014 – Odborná konference

5.11.2014

Pořadatelé: CAS-SAE CZ a ČVUT-FS



SDRUŽENÍ
AUTOMOBILOVÉHO
PRŮMYSLU

Naučný celodenní program odborné konference je přehledem současných možností využití vozidel s alternativními pohony, které jsou ohleduplná k životnímu prostředí.



Jedná se zde nejen o využití dostupných alternativních paliv, především zemního plynu, ale také o hybridní pohony vozidel, elektrické pohony a s tím související dopravní infrastrukturu a neméně důležitý legislativní rámec domácí i evropský.

← **Hotel Academic,
Roztoky u Prahy - místo
konání Konference
AUTOSYMPO a ubytování**

www.academic.cz

Konference AUTOSYMPO středa 5.listopadu

9:00 – 17:00 hod

Pořadatelé: CAS-SAE a ČVUT FS

9.00	Zahájení	Ing. Branko Remek, CSc., CAS-SAE
9.10	1. Blok - Legislativa ČR a EU Současná a nová legislativa Plán čisté mobility Podpora vašich R&D projektů	Josef Pokorný, MD Eduard Muřický, MPO Václav Skála, Czechinvest
10.10	Přestávka	
10.30	2. Blok - Finalisté Opatření ke snížení spotřeby vozidel s konvenčními motory Čistá mobilita AS 2014 Provoz na palivo F-34 Elektrobuses - zkušenosti Projekt elektrobuses ZeEUS Alternativní pohony u VW Mercedes-Benz program CNG	Martin Hrdlička, Škoda-Auto a.s. Jan Vodstrčil, IVECO CZ Radomír Smolka, Tatra Trucks Aleš Lipavský, SOR Libchavy sro. Jan Vejbor, Škoda Electric, Plzeň Petr Holeček, Porsche Interauto ČR Martin Šteker, Daimler ČR
13.10	Polední přestávka	
14.00	3. Blok - Služby a infrastruktura Optimalizace využití vozidel s alternativním pohonem Projekt Elektromobilita ČEZ Zkušenosti, testování vzájemné komunikace vozidlo-distribuce Podmínky rozvoje CNG/LNG	Dan Prostějovský, Leaseplan Tomáš Knespl, ČEZ Pavel Tomíček, RWE Jan Ruml, ČPS
15.20	Přestávka	
15.40	4. Blok - Projekty Vývoj elektromobilu SCX Inovace Formula Student e-Formula Student	Petr Tomčík, VŠB - TUO Filip Zavadil, CTU - Cartech Miroslav Rýzek, e-Force
16.40	Závěr konference	
17.00	Exkurze VTP Roztoky	

AUTOSYMPO 2014 – Kolokvium Božek 2014

6.11.2014

Pořadatelé: ČVUT–FS a CAS-SAE

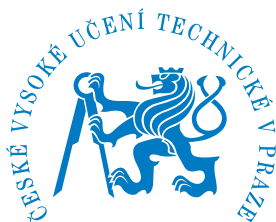

FAKULTA STROJNÍ



EVROPSKÁ UNIE
EVROPSKÝ FOND PRO REGIONÁLNÍ ROZVOJ
INVESTICE DO VAŠÍ BUDOUCNOSTI



Odborný celodenní program vědeckého kolokvia je rekapitulací výsledků práce skupin pracovníků výzkumu a vývoje projektu CK AP JB (Centrum kompetence automobilového průmyslu Josefa Božka) roku 2014, podporovaného TAČR, Technologickou agenturou České republiky v rámci programu Centra kompetence.



Práce z části probíhají také v Centru vozidel udržitelné mobility Josefa Božka, které je výsledkem úspěšného projektu OP (Operačního programu) Evropského fondu pro regionální rozvoj VaVpI MŠMT ČR a OPPI MPO ČR.

← Budova VTP Roztoky
sídlo CVUM JB – ČVUT FS.



Technologická agentura
České republiky



Centra
kompetence

Kolokvium BOŽEK 2014 čtvrtek 6.listopadu

8:30 – 18:30 hod

Pořadatelé: ČVUT FS a CAS-SAE

-
- 8.00** Registrace účastníků kolokvia
- 8.30** **Úvod** Prof. Ing. Jan Macek, DrSc., ČVUT FS a CK AP JB
- 8.45** **Znalostní databáze**
Základ projektu Centrum kompetence automobilového průmyslu Josefa Božka.
- 9:00** **Vozidlo jako celek a jeho řídicí systémy**
Řídicí systémy, vozidlová mikroelektronika, zkoušení vozidel, bezpečnost a pohodlí
- 10.50** **Přestávka**
- 11.10** **Hnací jednotky a zkoušení vozidel**
Převody, přenosy, hybridní pohony a elektromobilita.
- 13.00** **Polední přestávka**
- 14.00** **Spalovací motory I**
Mechanika motorů, zařízení pro tvorbu směsi a konstrukce motorů
- 16.00** **Přestávka**
- 16.30** **Spalovací motory II**
Spalování, alternativní paliva, přeplňování a chlazení
- 18.30** **Závěr kolokvia**
-

Poznámka: **Detailní rozpis programu kolokvia Božek 2014 – viz příloha**

Praktické informace a pokyny:

On-line registrace: www.cas-sae.cz/akce/autosympo

Příjem přihlášek do 3.11. 2014

e-mail: cas-sae@seznam.cz

Sekretariát konference:

Kontaktní osoba (registrace): Ing. Pavel Brynych

pavel.brynych@fs.cvut.cz

tel. 246 003 708, 731 112 073

Kolokvium a ubytování:

Fakulta strojní ČVUT v Praze

Technická 4, 166 07 Praha 6

Kontaktní osoba:

Terézia Němcová,

terezia.nemcova@fs.cvut.cz

tel. 224 355 688

Účastnický poplatek (vložné): **1900,- Kč,**

Cena pro členy CAS a státní správu 1 500,- Kč

Vložné uhrazené na místě v den konání konference 2 000,- Kč

Kolokvium Božek (jen program 6.11.) – bez vložného

Poznámka: výše poplatku je stanovena dohodou podle zákona č.526/90 Sb. a zahrnuje účast na sympoziu, podklady a materiály a exkurzi do VTP.

Bankovní spojení pořadatele (CAS-SAE): účet č. **129449458/0300**

IČ: 67776418, pořadatel není plátcem DPH variabilní symbol: bude zaslán automaticky po on-line registraci

Potvrzení o zaplacení bude vystaveno při registraci na konferenci 5.11.2014.

Další pokyny:

- Přihláška a registrace: výhradně on-line
- Při neúčasti se poplatek nevrací. Na vyžádání bude zaslán kód pro přístup ke sborníku konference. Lze akceptovat náhradního účastníka.
- Ubytování v hotelu Academic není zahrnuto do vložného.
- O přestávkách je po oba dny zajištěno občerstvení formou imbiss.

Jak se na konferenci dostat?

Integrovaná městská doprava:

- Autobusy linky 340 a 350 od metra A (Dejvická), nástup ul. Evropská, Praha 6
- České dráhy – linka S4 (Praha – Kralupy n.V.), S41 do stanice Roztoky a dále autobusy 340, 350, 359.

